

## TAMPON

D400FL/600\_001

MODÈLE: FLOTTANT

CLASSE | D400

NORME | EN 124-5:2015

“(charge d’essai kN 400). Voirie : Regards de chaussée et aires de stationnement pour tous types de véhicules.”

**RÉSINE:** orthophtalique auto-extinguible

**MATRICE:** Fibre de verre

**ADDITIFS DE PROCÉDÉ ET PROMOTEURS DE RÉACTION:**  
divers additifs

**PROCESSUS DE FABRICATION:**

Moulage par compression SMC avec préimprégnés



### COUVERCLE

|   |        |
|---|--------|
| D | mm 720 |
| h | mm 52  |

### CADRE

|     |        |
|-----|--------|
| F   | mm 930 |
| C/O | mm 630 |
| H   | mm 180 |

### POIDS

|           |         |
|-----------|---------|
| COUVERCLE | kg 41,8 |
| CADRE     | kg 33,2 |
| TOTAL     | kg 75,0 |

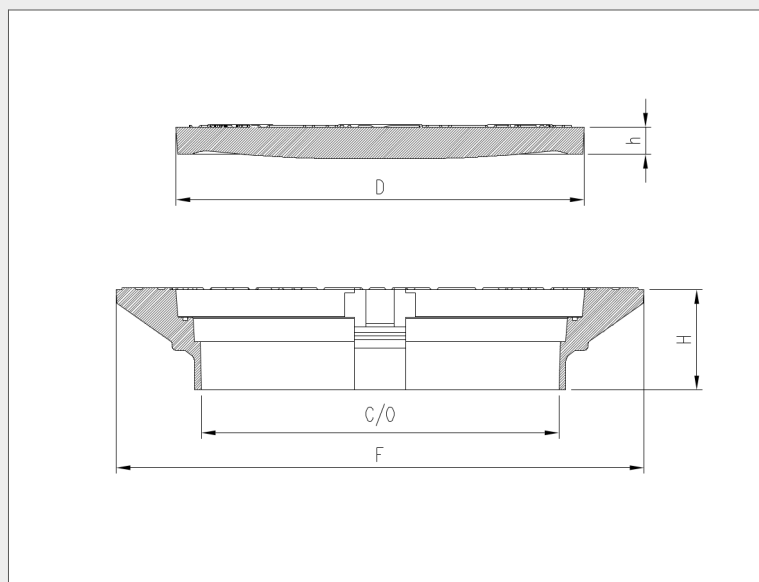

### FINITION DE SURFACE

Carré 14x14 avec traitement T01

### COULEUR

noir RAL 9011

### CLÉ DE LEVAGE

type 1

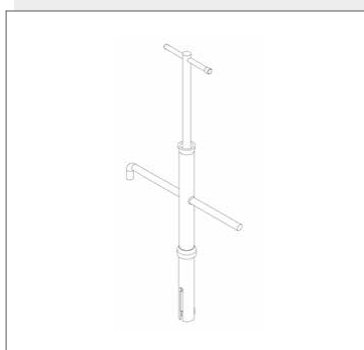

### ACCESSOIRES

VERROUILLAGE:

1 charnière 180° + serrure

JOINT:

oui (EPDM)