

SCHACHTABDECKUNG

C250T/900_001

MODELL: PETROL STATION

KLASSE | C250

NORM | EN 124-5:2015

(probelast kN 250). Querrinnen entlang der Straßen, die sich bis maximal 0,5 m entlang den Fahrspuren und bis zu 0,2 m auf den Bürgersteigen erstrecken - Straßenränder und Parkplätze für Schwerfahrzeuge.

HARZ: selbstverlöschendes Orthophthalikum

MATRIX: Glasfaser

PROZESSADDITIVE UND REAKTIONSFÖRDERER:

verschiedene Zusatzstoffe

PRODUKTIONSTECHNOLOGIE:

SMC-Formpressen mit Prepregs



DECKEL

D	mm 1070
h	mm 79

RAHMEN

F	mm 1189
C/O	mm 908
H	mm 100

GEWICHT

DECKEL	kg 87,5
RAHMEN	kg 38,0
GESAMT	kg 125,5

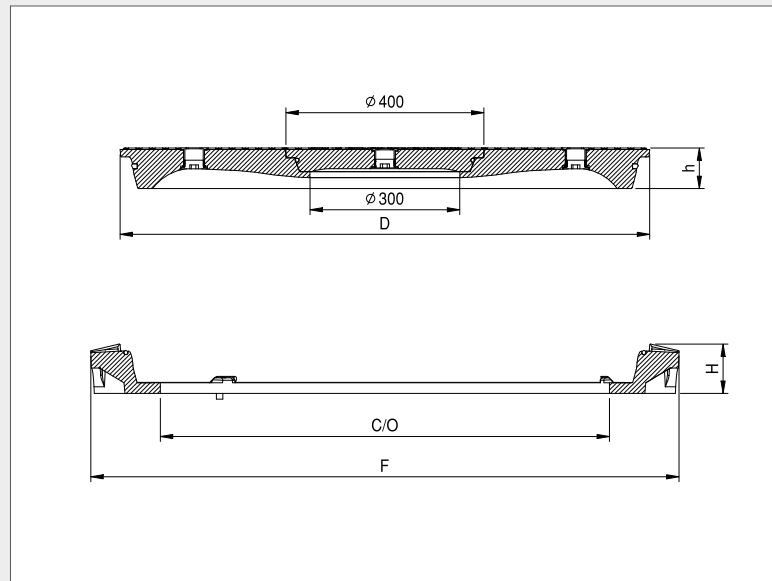

OBERFLÄCHENFINISH

14x14 Quadrat mit T01-Behandlung

FARBE

schwarz RAL 9011

AUSHEBESCHLÜSS

Typ 7, Befestigung Typ 3

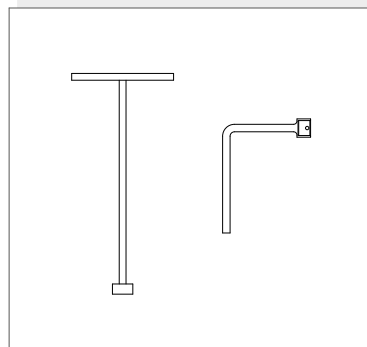

ZUBEHÖR

HEBEN:

Langloch - Schlüssel Typ 7- Variante mit Hebevorrichtung Typ 6

BEFESTIGUNG:

1/4-Dreh-Verriegelung + Schlüssel Typ 3

ABDICHTUNG:

ja