

TAPAS DE REGISTRO EN PRFV

B125T/600_001

MODELO: REDONDOS

CLASE | B125

NORMA | EN 124-5:2015

(carga de ensayo 12,5 tn) Aceras, áreas peatonales y áreas comparables, cubiertas de aparcamientos

RESINA: ortoftálica autoextinguible

MATRIZ: fibra de vidrio

ADITIVOS DE PROCESO Y PROMOTORES DE REACCIÓN:

varios aditivos

PROCESO DE PRODUCCIÓN:

Moldeo por compresión SMC con preimpregnados



TAPA

D	mm 650
h	mm 26

MARCO

F	mm 780
C/O	mm 600
H	mm 40

PESO

TAPA	kg 15,6
MARCO	kg 5,4
TOTAL	kg 21,0

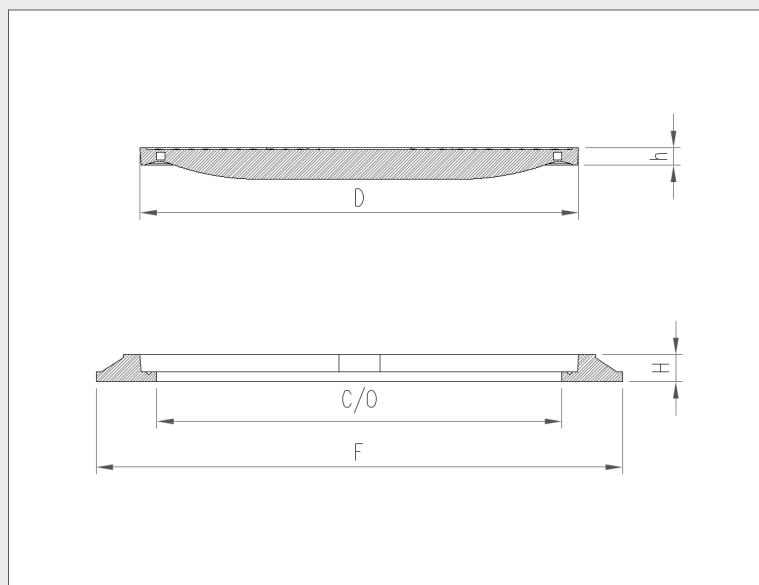

ACABADO DE SUPERFICIE

Cuadrado 14x14 con tratamiento T01

COLOR

negro RAL 9011

LLAVE DE

tipo 2

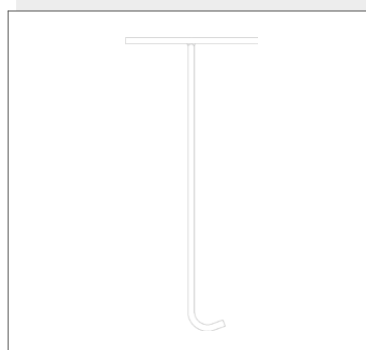

ACCESORIOS

ELEVACIÓN:

2 hembrillas 2 arandelas 2 tuercas hexagonales

CIERRE:

2 tornillos TCE

SELLADO:

si (EPDM)